



IRIS LÁN LE  
SPRAOI DO  
LEANAÍ!

Cúnamh Éireann — Clár cúnamh oifigiúil na hÉireann thar lear

# NÁ FÁG AON DUINE AR LÁR

GRADAIM CHÚNAMH ÉIREANN, ÁR nDOMHAN, 2019





# FÁILTE ISTEACH!

Tá an iris seo ann do leanaí go háirithe agus tá súil againn go mbainfidh tú taitneamh aisti!

Gheobhaidh tú eolas agus smaointe úsáideacha ar na leathanaigh a leanas chun cabhrú le do thionscadal Gradaim Chúnamh Éireann Ár nDomhan.

Is é an téama a bhaineann le Gradaim na bliana seo ná:

## NÁ FÁG AON DUINE AR LÁR

Le blianta fada, tá Éire ag obair go dian le tíortha eile sna Náisiúin Aontaithe chun dul i ngleic le bochtaineacht agus chun an timpeallacht a chaomhnú.

Bhí roinnt torthaí iontacha ann; tá daoine níos sláintiúla i gcoitinne, agus maireann daoine níos faide agus tá níos mó leanaí ag dul ar scoil.

ACH tá neart le déanamh fós!

Sa bhliain 2015, d'aontaigh 193 thír, lena n-áirítear Éire, 17 sprioc, ar a dtugtar Spriocanna Domhanda na Náisiúin Aontaithe um Fhorbairt Inbhuanaithe.

San iris seo, foghlaimeoidh muid conas is feider leis an 17 Sprioc seo cabhrú le domhan a chruthú ina bhfuil ár dtimpeallacht faoi chosaint, áit ina mbeidh gach duine, i ngach áit, anois agus sa todhchaí, á gcosaint ionas nach mbeidh aon duine fágtha ar lár.

Léifidh tú freisin faoin gcaoi a bhfuil Cúnamh Éireann ag déanamh a chion chun na Spriocanna Domhanda a bhaint amach, trí chabhrú le leanaí agus a dteaghlach chun aghaidh a thabhairt ar an ocras, ar an mbochtaineacht, ar an éagothroime agus ar an athrú aeráide.

Bain spraoi as na scéalta, na pictiúir agus na tomhais san iris seo agus aimsigh roinnt smaointe iontacha le haghaidh tionscadal do Ghradaim Chúnamh Éireann Ár nDomhan 2019!



# CLÁR

- 3 ..... **Cad is Cúnamh Éireann ann?** – Tasc litearthachta
- 4 ..... **Domhan in nach bhfágtar aon duine ar lár** – Tasc smaointeoireachta ar an todhchaí
- 5 ..... **Spriocanna Domhanda um Fhorbairt Inbhuanaithe na Náisiúin Aontaithe** – Tasc Meaitseála
- 6-7 ..... **Tíortha Pháirtíochta Chúnamh Éireann** – Crosfhocal
- 8-10 ..... **Dearaidh Dunia** – Cás-staidéar agus tascanna faoi thionscadal lena dtacaíonn Cúnamh Éireann sa Tansáin
- 10 ..... **Ná Fág Aon Duine Ar Lár** – Tasc ardú feasachta
- 11 ..... **Gradaim Chúnamh Éireann Ár nDomhan** – Conas páirt a ghlacadh
- 11 ..... **Próifíl an Bhuaitora Náisiúnta ar Ghradaim Chúnamh Éireann ár nDomhan**
- 12 ..... **Ceardlanna Chúnamh Éireann do Leanaí Bunscoile**

Tá an iris seo do leanaí bunscoile curtha le chéile ag Cúnamh Éireann do Ghradaim Chúnamh Éireann Ár nDomhan 2019. Eagraíonn Real Nation na Gradaim seo ar son Chúnamh Éireann ag an Roinn Gnóthaí Eachtracha agus Trádála.

# CAD IS CÚNAMH ÉIREANN ANN?

Is ionann Cúnamh Éireann agus clár cúnamh Rialtas na hÉireann chun troid in aghaidh bhochtaineacht an domhain ar son phobal na hÉireann.

Cuidíonn Cúnamh Éireann le saol na dteaghlach is boichte a fheabhsú in 8 dtír PHÁIRTÍOCHTA: An Aetóip, An Mhaláiv, Mósaimbíc, Siarra Leon, an Tansáin, Uganda agus an tSaimbia san Afraic, agus Vítneam san Áise.

Tugann Cúnamh Éireann maoiniú d' eagraíochtaí neamhrialtasacha (NGOanna) ar nós Concern Worldwide, Oxfam, Plan, Save the Children, Self Help Africa, Trócaire, UNICEF, World Vision, agus roinnt mhór eile, chun aghaidh a thabhairt ar an ocras, ar an mbochtaineacht, ar an éagothroime agus ar an athrú aeráide i níos mó ná 80 tír ar fud an domhain.

Oibríonn Cúnamh Éireann le rialtais agus le heagraíochtaí neamhrialtasacha chun an timpeallacht a chaomhnú, chun níos mó bia a fhás, chun poist a chruthú, chun scoileanna agus ospidéal srl, a thógáil le go dtiocfaidh feabhas ar shaol daoine i bpobail atá bocht. Tugtar **cúnamh forbraíochta** air seo.

Nuair a bhíonn tubaiste ann, cuireann Éire cúnamh ar fáil láithreach, cosúil le leigheas, pubail agus bia a thabhairt do dhaoine atá ag fulaingt mar gheall ar chogadh, ar thuile, ar chrith talún, nó ar hairicín srl. Tugtar **cabhair dhaonnúil** uirthi seo.

**BÍ BRÓDÚIL - TÁ CLÁR CÚNAMH NA hÉIREANN AR CHEANN DE NA CLÁIR CHÚNAMH IS FEARR AR DOMHAN!**



**7.6 BILLIÚN**  
AN LÍON DAINE AR DOMHAN INNIU

**783 MILLIÚN DUINE**  
FAOI FHÍOR-BHOCTAINEACHT AGUS IAD BEO AR NÍOS LÚ NÁ €2.20 IN AGHAIDH AN LAE

**617 MILLIÚN**  
duine óg nach bhfuil sciteanna bunúsacha léitheoireachta agus scríbhneoireachta acu

**57 MILLIÚN**  
leanbh nach bhfuil ar scoil ag leibhéal na bunscolaíochta

**25.4 MILLIÚN DUINE**  
ar fud an domhain in a ndéanaithe

**13 MHILLIÚN**  
tona de phlaisteach a sceitheann isteach inár n-aigéin **GACH BLIAIN**

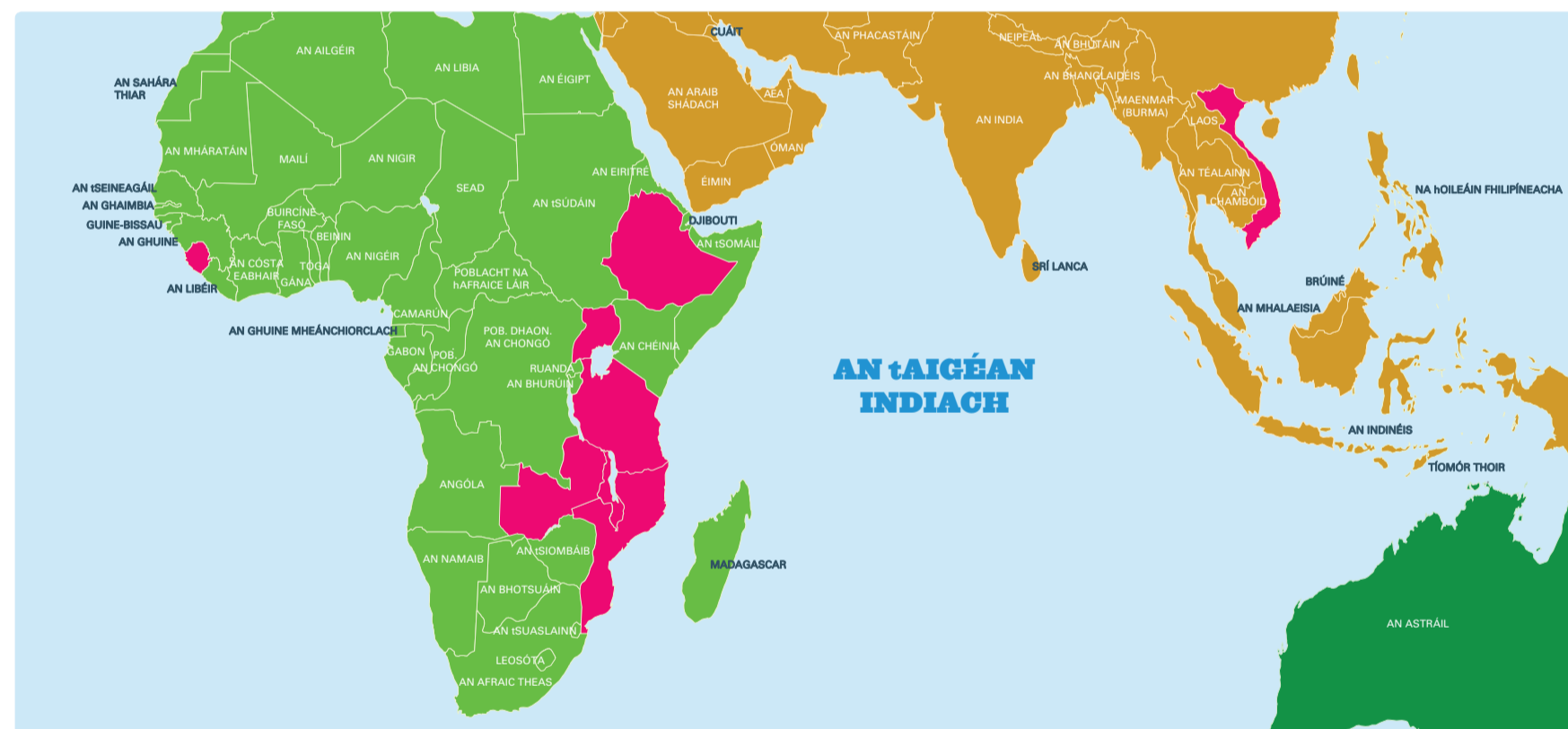

## FÉACH AR AN LÉARSCÁIL THUAS. AN bhFEICEANN TÚ NA 8 dtÍR PHÁIRTÍOCHTA ATÁ AG ÉIRINN?

Tá dath **BÁNDEARG** ar na 8 dtír pháirtíochta ar an léarscáil. Tá 7 gcinn de na tíortha sin san Afraic agus tá 1 san Áise.

Tá liosta iomlán de thíortha pháirtíochta na hÉireann ag barr an leathanaigh seo. Scríobh ainmneacha na dtíortha seo ar nó taobh leis an áit a bhfuil siad ar an mapa.

Ar dheis tá liosta de 8 dtír pháirtíochta na hÉireann agus na litreacha measctha trína chéile. An dtig leat na litreacha a chur san ord ceart? Chun cabhrú leat, tá ainm na chéad tíre scríofa mar is ceart.

- |                       |                  |
|-----------------------|------------------|
| 1) <u>nA eóitpA</u>   | <u>An Aetóip</u> |
| 2) <u>An biamatS</u>  | _____            |
| 3) <u>óbaimícMs</u>   | _____            |
| 4) <u>aadngU</u>      | _____            |
| 5) <u>nA aiválhíM</u> | _____            |
| 6) <u>ariraS Lneo</u> | _____            |
| 7) <u>An snanTái</u>  | _____            |
| 8) <u>mtíenaV</u>     | _____            |

# DOMHAN IN NACH BHFÁGFAR AON DUINE AR LÁR



*"Taibhsíodh bogha báistí dom agus mé faoi scamall. Agus is é an rud atá le déanamh, feictear domsa, ná tú féin a ullmhú ionas gur féidir leat a bheith mar bhogha báistí i scamall duine éigin eile. Duine éigin a bhfuil cuma dhifriúil air nó uirthi, duine nach dtugann an t-ainm céanna ar Dha agus a thugann tusa – má chreideann sé nó sí in aon Dia – an dtuigeann tú? Agus seans nach n-itheann siad na cineálacha céanna béilí mar a ullmhaíonn tusa iad. Seans nach ndéanann siad na*

*damhsaí céanna a dhéanann tusa nó nach labhraíonn siad an teanga chéanna leatsa. Ach bí i do bheannacht i saol duine éigin."*

– Maya Angelou (1928-2014), file Afrai-Mheiriceánach agus gníomhaí cearta sibhialta.

Bhí Maya Angelou ag caint faoin gcumas atá againn go léir feabhas a chur ar ár saol trí bheith cineálta, lách agus seasamh suas dóibh siúd a fágadh ar lár agus a bhfuil cúram ar leith ag teastáil uathu, beag beann ar cé hiad féin nó cén áit a bhfuil cónaí orthu.

**BAIN ÚSÁID AS NA SCAMAIL LEIS AN MÉID A LEANAS A SCRÍOBH SÍOS: GRÚPAÍ DAOINE I DO PHOBAL FÉIN NÓ IN ÁIT ÉIGIN EILE AR DOMHAN A D'FHÁG MUID AR LÁR AGUS A dTEASTAÍONN CINEÁLTA, AIRD AGUS CÚRAM AR LEITH UATHU ANOIS.**

**BAIN ÚSÁID AS NA DEORA BÁISTÍ ATÁ AG TITIM ANUAS Ó NA SCAMAIL CHUN LIOSTA A DHÉANAMH DE CHUID DE NA DÚSHLÁIN NÓ NA FADHBANNA A MBÍONN AR NA DAOINE SIN AGHAIDH A THABHAIRT ORTHU.**

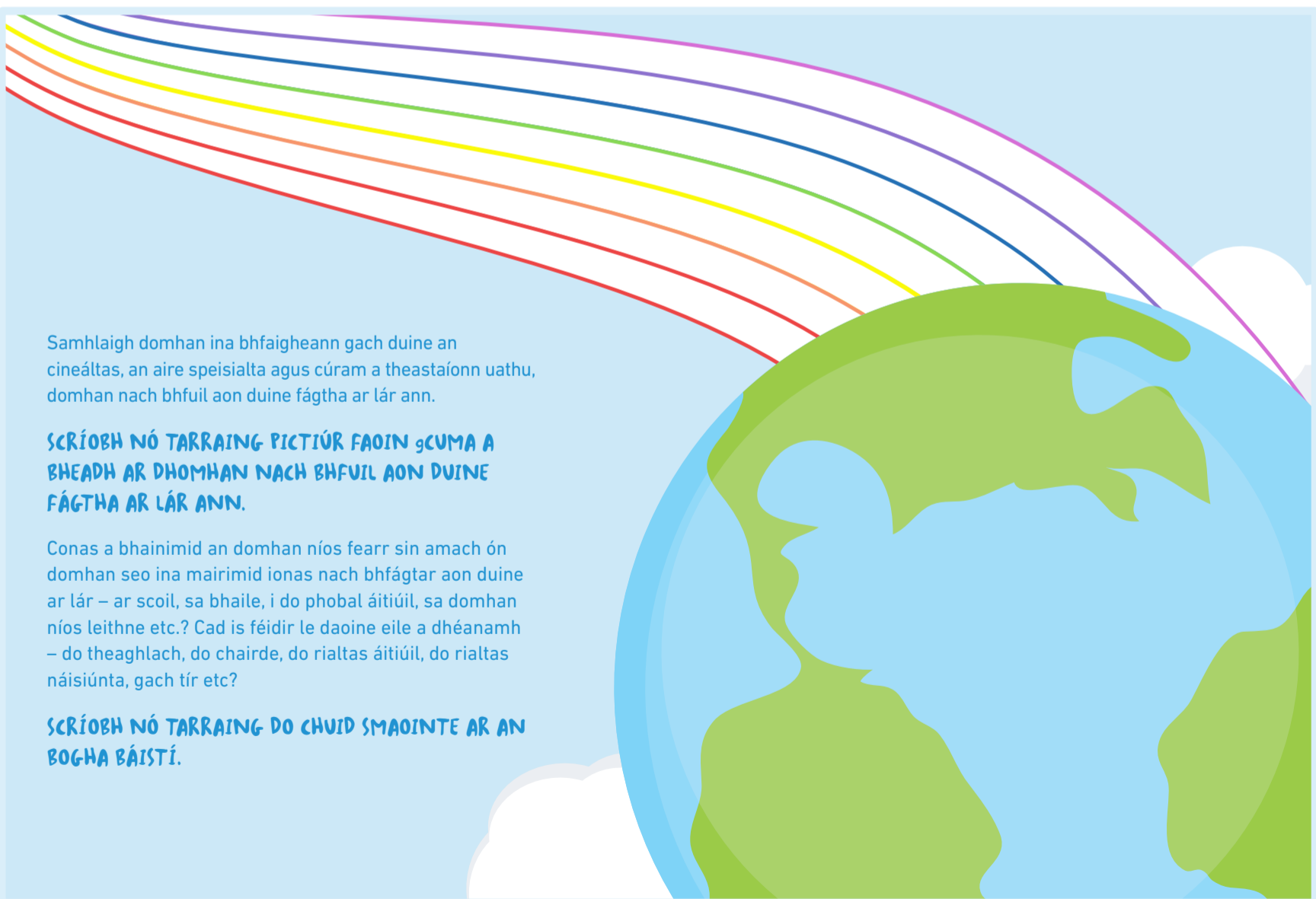

Samhlaigh domhan ina bhfaigheann gach duine an cineáltas, an aire speisialta agus cúram a theastaíonn uathu, domhan nach bhfuil aon duine fágtha ar lár ann.

**SCRÍOBH NÓ TARRAING PICTIÚR FAOIN gCUMA A BHEADH AR DHOMHAN NACH BHFUIL AON DUINE FÁGTHA AR LÁR ANN.**

Conas a bhainimid an domhan níos fearr sin amach ón domhan seo ina mairimid ionas nach bhfágfar aon duine ar lár – ar scoil, sa bhaile, i do phobal áitiúil, sa domhan níos leithne etc.? Cad is féidir le daoine eile a dhéanamh – do theaghlach, do chairde, do rialtas áitiúil, do rialtas náisiúnta, gach tír etc?

**SCRÍOBH NÓ TARRAING DO CHUID SMAOINTE AR AN BOGHA BÁISTÍ.**

# NA SPRIOCANNA DOMHANDA UM FHORBAIRT INBHUANAITHE

Sa bhliain 2015, d'aontaigh na Náisiúin Aontaithe ar 17 Sprioc Dhomhanda um Fhorbairt Inbhuanaithe chun dul i ngleic leis na fadhbanna is tromchúisí ar domhan, amhail an bhochtaineacht agus an t-ocras, an éagóir agus damáiste don timpeallacht.

Ar na rudaí is tábhachtaí faoi na Spriocanna Domhanda tá an gealltanais lena chinntiú nach bhfágfar aon duine ar lár agus nach ndéanfar aon Sprioc a mheas mura gcomhlíontar é do gach aon duine. Aithnítear leis an ngealltanais seo go bhfuil gach aon duine tábhachtach agus go bhfuil gach aon duine i dteideal deiseanna atá cothrom, beag beann ar cé hiad féin agus cén áit ina gcónaíonn siad. Gheall 193 tír, Éire ina measc, bheith ag comhoibriú leis na Spriocanna seo a bhaint amach faoin bhliain 2030.

Cé mhéad bliain atá fágtha go dtí go mbainimid amach an bhliain 2030? Cén aois a bheidh tú in 2030?

## SCRÍOBH AN UIMHIR CHEART Ó THÉACS GACH SPRIOC DOMHANDA AR AN LÓGÓ CEART DON SPRIOC SIN

Le cuidiú leat tá Sprioc 10 (Neamhionannais Laghdaithe) déanta againn cheana féin.

1. Deireadh a chur leis an mbochtaineacht
2. Deireadh a chur leis an ocras
3. A chinntiú gur féidir le gach duine saol folláin a bheith acu
4. A chinntiú go mbíonn oideachas maith ag gach duine
5. A chinntiú go mbíonn na deiseanna céanna ag mná agus ag cailíní agus atá ag fir agus ag buachaillí
6. A chinntiú go mbíonn fáil ag gach duine ar uisce glan agus ar leithreas ceart
7. A chinntiú go mbíonn go leor teasa, solais agus cumhachta ag gach duine, gan dochar a dhéanamh don timpeallacht
8. Cuidiú le tíortha forbairt agus poist mhaith a sholáthar ar bhealach a chabhraíonn le gach duine
9. Scoileanna, ospidéal agus bóithre a thógáil, agus gnólaichtaí agus tionscail a dhéanann saol daoine níos fearr a chur chun cinn
10. A chinntiú go gcaitear go cothrom le gach duine, agus go gcaitheann tíortha go cothrom lena chéile
11. A chinntiú nach ndéanann cathracha dochar don timpeallacht agus gur áiteanna sábháilte iad inár féidir le daoine cónaí go sona iontu
12. A chinntiú nach gceannaímid an iomarca rudaí ionas nach n-úsáideann muid acmhainní uile an domhain
13. Gníomhú anois chun dul i ngleic leis an athrú aeráide
14. Aire a thabhairt don bheatha inár n-aigéin agus inár bhfarraige
15. Aire a thabhairt don fhoraois, do na hainmhithe agus, agus don domhan féin
16. A bheith ag obair ar son na síochána agus an cheartais taobh istigh díobh agus idir tíortha
17. Tíortha a bheith ag comhoibriú le chéile chun na Spriocanna Domhanda a bhaint amach agus chun an domhan a fheabhsú do gach duine



## FÉACHAIMIS BEAGÁN NÍOS GAIRE AR CHUID DE NA SPRIOCANNA DOMHANDA

- Cén fáth, i do thuairim, a mbaintear úsáid as an gcomhartha cothrom le (=) ar an lógó do Sprioc 10?
- An féidir leat smaoineamh ar aon nasc idir Sprioc 10 agus Sprioc 4?
- Ainmnigh rud amháin a dhéanann tú cheana féin chun cabhrú le Sprioc 12 a bhaint amach.
- An féidir leat smaoineamh ar aon nasc idir Sprioc 12, 14 agus 15 agus Sprioc 10?
- Ainmnigh bealach amháin ar féidir Sprioc 12 a bhaint amach trí Sprioc 13 a bhaint amach.
- Baineann Sprioc 17 le tíortha ag obair le chéile leis na Spriocanna eile a bhaint amach agus a gealltanais a bhaint amach chun **Ná Fág Aon Duine Ar Lár**. An féidir leat smaoineamh ar cúpla fáth ar rud maith é bheith ag obair le chéile?







# CÚNAMH ÉIREANN AGUS DEARAI DH DUNIA

Suite ar ardchríocha thuaidh na Tansáine, faoi bhun dhá bheann Chnoc Meru agus Cnoc Kilimanjaro, is cathair í Arusha atá ag fás agus beagnach 2 mhilliún duine ina gcónaí inti. Nuair a bhog an lanúin Éireannach Evanna Lyons agus Alexis Cronin go dtí an chathair sa bhliain 2014, baineadh siar astu leis an easpa áiseanna athchúrsála a bhí ann agus an fhadhb a bhí de shíor ag méadú maidir le dramhail phlaisteach nó bruscar in aibhneacha agus ar thránna na tíre. Ghlac siad mar chúram orthu féin tabhairt faoin dúshlán chun troscán a dhéanamh ar mhaith leo é féin a cheannach, ag baint úsáide as dramhail phlaisteach a fuarthas ar an tsráid. Ar deireadh thiar, cruthaíodh Dearaidh Dunia, comhlacht deartha atá neamhdhiobháilach don chomhshaol, a dhéanann speisialtóireacht in uaschúrsáil buidéil phlaisteacha, málaí plaisteacha agus dramhail eile chun troscán álainn agus feidhmiúil don taobh istigh agus don taobh amuigh agus chun ábhar tógála a chruthú.

Conas is féidir leat an méid plaistigh a cheannaíonn tú, a úsáideann tú agus a chaitheann tú amach a laghdú? Scríobh síos do chuid smaointe ar na píosaí plaisteacha seo:



Tá plaisteacha úsáideach, saor, éadrom agus éasca a dhéanamh. Ar na cúiseanna sin, tá go leor plaistigh déanta ó cheap Leo Hendrik Baekeland é in 1907, eolaí a rugadh sa Bheilg ach a bhí ina chónaí i Meiriceá.

Is í an **FHADHB** atá ann nach bhfuil ár bpláinéad in ann déileáil leis an méid plaistigh a ghinimid. Tá táirgeadh, úsáid agus dramhail plaistigh ag déanamh díobhála don bheatha atá inár n-aibhneacha agus inár n-aigéin, agus dá réir sin tá sé díobháilach do shláinte daoine.

Cuireann táirgeadh agus diúscairt plaistigh le hastaíochtaí gáis cheaptha teasa agus athrú aeráide. Is mó an tionchar a bhíonn ag an athrú aeráide ar dhaoine a bhfuil an t-airgead nó na hacmhainní is lú acu chun déileáil leis agus is mó an baol atá ann go bhfágfar ar lár iad.

Is é an **RÉITEACH** atá ann do gach duine, i ngach áit, athmhachnamh a dhéanamh ar ról na bpláisteach ina saol. Tá Dearaidh Dunia mar chuid den réiteach sin, ag déanamh troscáin agus táirgí eile ag baint úsáide as 80% ar a laghad d'ábhar plaisteach atá uaschúrsáilte.

In Éirinn, ní féidir ach páipéar agus cairchlár atá glan, tirim agus scaoilte, cannaí nó earraí plaisteacha crua dul isteach i do bhoscaí athchúrsála scoile nó tí. Ní féidir plaisteach bog, cosúil le cupáin caife (líneáilte le plaisteach), clúdach plaisteach (m.sh. a chlúdaíonn do thorthaí nó glasraí), soip plaisteacha nó málaí plaisteacha a athchúrsáil. Cuir ciorcaí thart ar na nithe plaisteacha **is féidir** leat a chur i do bhosca athchúrsála.

Baineann roinnt céimeanna leis an bpróiseas chun dramhail phlaisteach a thiontú ina táirgí de chuid Dearaidh Dunia. Léigh trí na céimeanna thíos, ansin déan gach céim a mheaitseáil le hiomhá amháin ar a laghad le huimhir na céime a líonadh isteach ar na grianghraif ar dheis agus ag barr an chéad leathanaigh eile.

**Céim a hAon:** Faigheann Dearaidh Dunia síntiúis dhramhaíola plaistí ó ghnólaictaí eile, lena n-áirítear comhlachtaí áitiúil safair, agus ó scoileanna. Fostaítear daoine áitiúla freisin chun dramhail phlaisteach a bhailiú ó shráideanna Arusha. Riomhtar an t-airgead a íoctar leis na hoibríthe sin in aghaidh an chileagraim de phlaisteach a bhailítear, mar sin déanann Gideon Niarda an plaisteach a mheá nuair a thugtar ar ais chuig Dearaidh Dunia é.

**Céim a Dó:** Tar éis é a mheá, déanann fostaíthe ar nós Gideon Niarda, Adiel Ngoisai, Joseph Ndasikoe agus Gloria Mariy an dramhail phlaisteach a ní agus a thriomú lasmuigh. Ní bhíonn sí i bhfad ag triomú faoi sholas ghrian na Tansáine!

**Céim a Trí:** Déantar málaí nó sacanna plaisteacha atá glan agus tirim a stialladh le húsáid mar líonadh troscáin. Roinnt ama ó shin, rinneadh an obair le lámh (le siosúr), ach le maoiniú ó Chúnamh Éireann, bhí Dearaidh Dunia in ann meaisín stiallta a cheannach. Déantar míreanna plaisteacha eile a athchúrsáil ina ábhar atá cosúil le hadhmad ar a dtugann Dearaidh Dunia adhmad glas. Úsáidtear adhmad glas chun na frámaí a dhéanamh le haghaidh troscáin faoi dhíon; deasca scoile; binsí; coirceoga; agus deiceáil agus siúlbhealaí lasmuigh.

**Céim a Ceathair:** Ag baint úsáide as na frámaí déanta d'adhmad glas agus an líonadh plaisteach, déanann na daoine a oibríonn in Dearaidh Dunia troscán álainn agus táirgí eile, agus sa phróiseas sin, cabhraíonn siad lenár bpláinéad a chosaint.



Tá Cúnamh Éireann tar éis tacú le Dearaidh Dunia ó 2016. Chabhraigh an maoiniú seo leis an gcomhlacht bainisteoir táirgeachta lánaimseartha a fhostú; líonra de phointí bailithe dramhaíola plaistí a chur ar bun in Arusha; trealamh nua a cheannach, amhail sábh ciorclach, líomhadóir agus meaisín stiallta; agus taighde a dhéanamh ar tháirgí nua, cosúil le hadhmad glas agus bríce tógála déanta as dramhail phlaisteach.



# AN GEALLTANAS “NÁ FÁG AON DUINE AR LÁR” I mBUN GNÍM H

Tá clár oideachais á fhorbairt ag Dearaidh Dunia chun dúshlán an phlaistigh inár saol a mhúineadh agus chun leanaí agus daoine óga a spreagadh leis an bhfadhb sin a réiteach ó thaobh gnóthais (gnó) agus dearaidh de. Úsáideann an comhlacht 50% den bhrabús freisin le haghaidh tionscadal plandála crann agus chun tacú le leanaí agus daoine óga fanacht san oideachas nó dul ar ais chuig an oideachas. Ó bunaíodh é, thacaigh Dearaidh Dunia le seisear daltaí freastal ar bhunscoil, beirt dhaltaí meánscoile agus beirt mhac léinn ollscoile. Ar an mbealach seo, agus trí phoist a chur ar fáil do dhaoine áitiúla, tá Dearaidh Dunia ag déanamh a ndíochill chun a chinntiú nach mbeidh aon duine fágtha ar lár.

## Buailimis le Lazaro Lepaiara...

Haidh, is mise Lazaro Lepaiara. Rugadh mé i réigiún Arusha na Tansáine. Sa bhliain 2015, bhuail mé le Evanna ó Dearaidh Dunia ar na sráideanna in Arusha. Bhí Evanna ag iarraidh teacht ar dhaoine dífhostaithe le bheith páirteach sa tionscadal. Dúirt mé léi go raibh spéis agam páirt a ghlacadh i bhfoireann Dearaidh Dunia agus chabhraigh mé le hoibríthe eile a aimsiú.

Bhí orm éirí as an meánscoilaíocht toisc nach bhféadfadh mo mháthair na táillí scoile a íoc. Tar éis a bheith ag obair in Dearaidh Dunia ar feadh tamaill, d'aontaigh Alexis agus Evanna mo tháillí a íoc ionas go raibh mé in ann dul ar ais ar scoil. Oibrínm anois le Dearaidh Dunia go páirtaimseartha agus tá an comhlacht ag tacú liom chun mo chéim a bhaint amach san Oideachas in Ollscoil Naomh Augustine na Tansáine.

Tar éis dom bheith críochnaithe leis an staidéar, tá súil agam dul ar ais ag obair le Dearaidh Dunia go lánaimseartha. Ba mhaith liom a bheith rannpháirteach ag múineadh do leanaí agus do dhaoine óga faoin tábhacht a bhaineann le timpeallacht ghlan, shláintiúil, iad a spreagadh chun níos lú a cheannach agus a gcuid cruthaitheachta a úsáid chun plaisteach a athúsáid nó a uaschúrsáil.



Samhlaigh gur féidir leat labhairt le Lazaro go pearsanta. Tarraing pictiúr nó siombail chun tú féin a léiriú sna ciorcail bhána agus úsáid na bolgáin cainte chun freagraí a scríobh ar cheisteanna Lazaro.

Tá sé deas bualadh leat! Inis dom fút féin – d'ainm, cén aois thú, rud éigin faoi do scoil agus faoi d'áit chónaithe...

Cad é an rud is spéisiúla duit maidir leis an obair atá ar siúl ag Dearaidh Dunia sa Tansáin?

Cad iad na smaointe atá agat chun fadhb an phlaistigh inár saol a réiteach?

Grianghraif ar leathanaigh 8-9 le caoinchead Dearaidh Dunia



# DUNIA AGUS NA SPRIOCANNA DOMHANDA

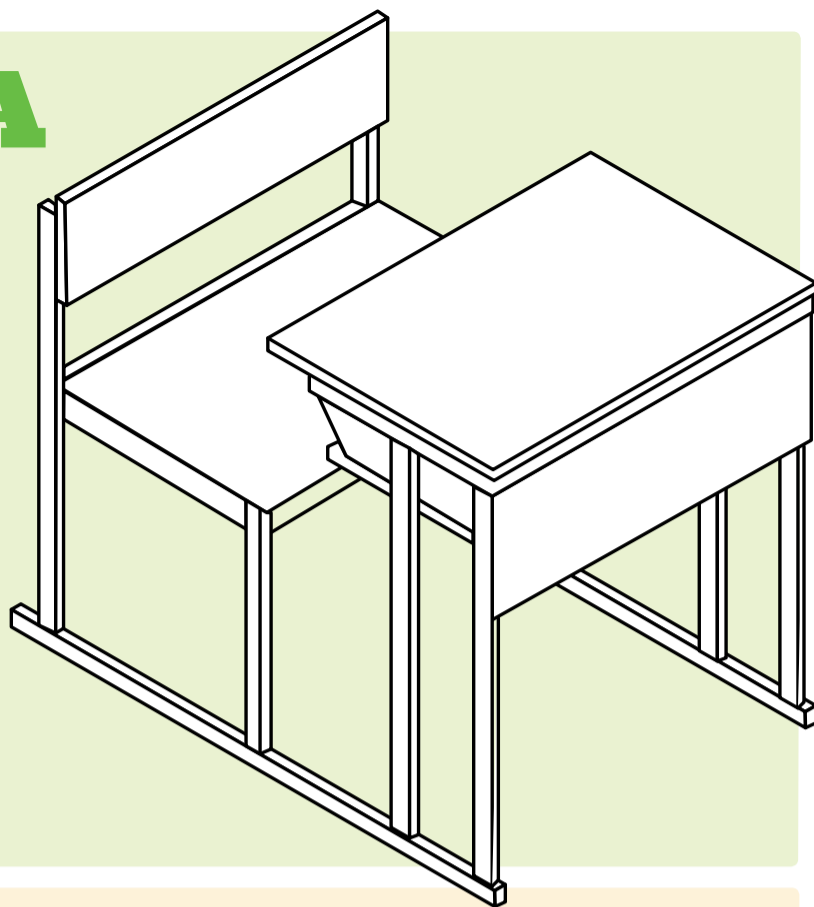

Cé acu de 17 Sprioc Domhanda na Náisiún Aontaithe um Fhorbairt Inbhuanaithe is féidir leat a nascadh leis an méid atá ar eolas agat faoi obair Dearaidh Dunia?

Tarraing lógónna na Spriocanna Domhanda a cheapann tú a bhfuil baint acu le hobair Dearaidh Dunia ar an deasc scoile atá déanta as adhmaid glas (plaisteach athchúrsáilte), ansin bain leat do scileanna cruthaíochta chun an chuid eile den deasc a dhearadh.

Faigh breis eolais faoi Dearaidh Dunia agus faoi thionscnaimh eile arna maoiniú ag Cúnamh Éireann trí iarraidh ar do mhúinteoir pleananna ceachta na bliana seo a dhéanamh atá ar fáil ar shuíomh gréasáin Ghradaim Chúnamh Éireann ar nDomhain.

## NÁ FÁG AON DUINE AR LÁR

Ciallaíonn an gealltanas **Ná Fág Aon Duine Ar Lár** go mbainfear Spriocanna Domhanda na Náisiún Aontaithe amach do gach duine, gach áit, anois agus sa todhchaí.

Féach siar ar an ngníomhaíocht ar leathanach 4, nuair a shamhlaigh tú domhan ina bhfaigheann gach duine an cineáltas agus an cúram a theastaíonn uathu, agus rinne tú machnamh ar cad a d'fhéadfá féin agus daoine eile a dhéanamh lena chinntiú nach bhfágat aon duine ar lár.

Anois tá sé in am gealltanas a thabhairt. Smaoinigh ar rud amháin breise atá tú réidh le déanamh, rud nach ndearna tú roimhe seo, chun cabhrú leis an ngealltanas **Ná Fág Aon Duine Ar Lár** a bhaint amach. D'fhéadfadh an rud breise sin a bheith faoi iompraíocht éigin a athrú nó faoi shaincheist a bhaineann leis na Spriocanna Domhanda.

Scríobh síos do ghealltanas **Ná Fág Aon Duine Ar Lár** i lár chiorcal lógó na Spriocanna Domhanda.

Gearr amach an lógó agus taispeáin do ghealltanas in áit phoiblí, in áit ar féidir leis daoine eile a spreagadh chun rud éigin breise a dhéanamh freisin.

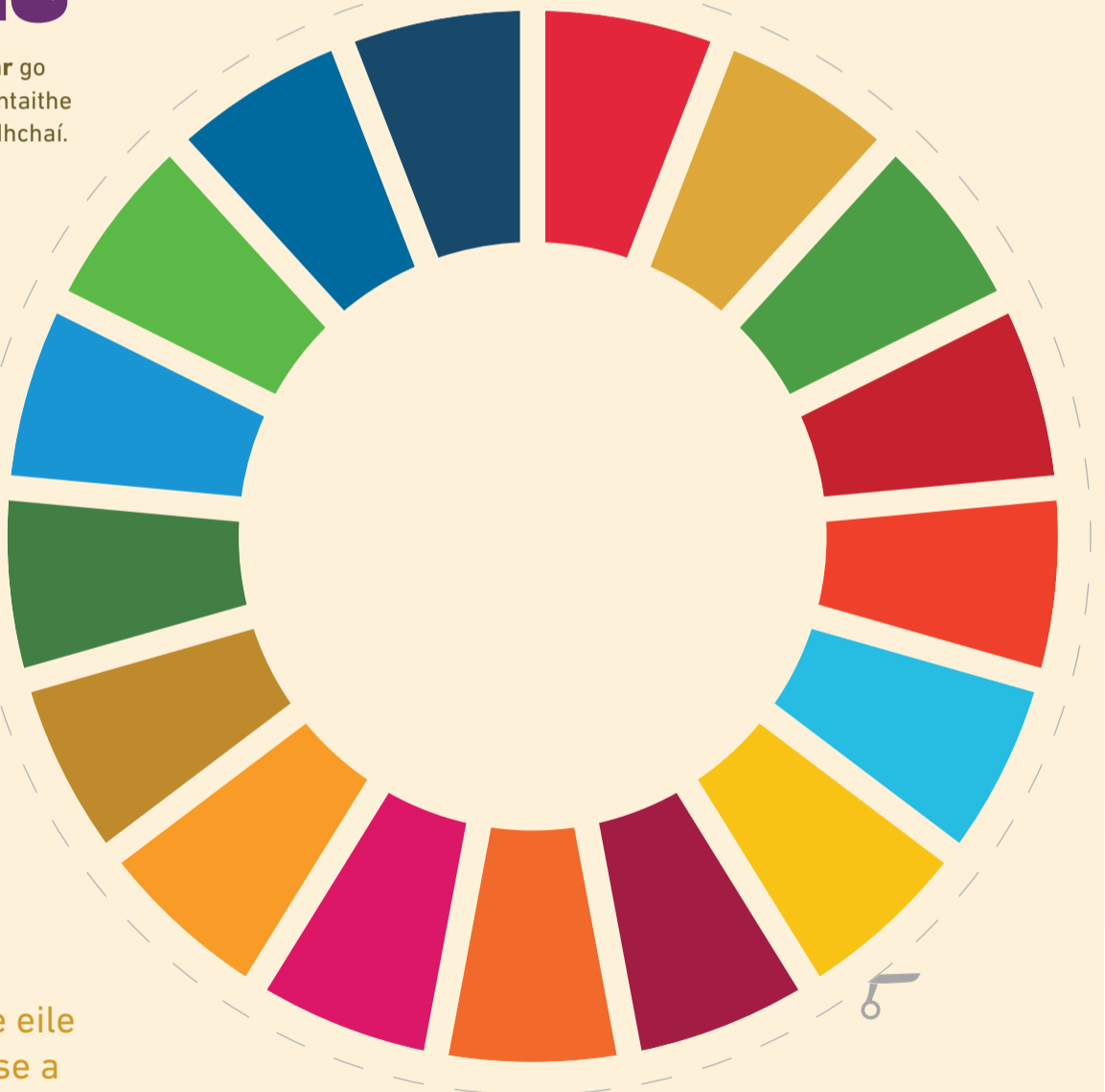

# GRADAIM CHÚNAMH ÉIREANN ÁR nDOMHAN 2019

Ar mhaith leat tuilleadh a fhoghlaim faoi na Spriocanna Domhanda agus faoi conas atá Éire trína clár cúnamh, ag cabhrú chun domhan a chruthú ina ndéantar ár gcomhshaol a chosaint, ina ndéantar cúram do gach duine, gach áit, anois, agus sa todhchaí ionas nach bhfágat aon duine ar lár?

Cruthaigh tionscadal a léiríonn freagra do bheirte/do ghrúpa/do ranga ar théama Gradaim Chúnamh Éireann ÁR nDomhan 2019:

### NÁ FÁG AON DUINE AR LÁR

Is féidir le tionscadail a bheith in aon chineál formáide.

Tá go leor smaointe le fáil ar an suíomh gréasáin:

[www.ourworldirishaidawards.ie](http://www.ourworldirishaidawards.ie)



### SCRÍOBH É

Scríobh gearrscéal, litir nó dán; dean iontrála dialainne nó blag; táirg agus dear nuachtán nó iris.



### TAIFEAD É

Déan físeán nó scannán ceoil; cum dráma agus cuir an dráma ar an stáitse; déan taifead fuaimne ar scéal nó ar agallamh.



### TÓG GRIANGHRAF DE

Glac grianghraif; déan dialann grianghraif a chruthú; bain úsáid as grianghraif chun codarsnachaí a léiriú, chun féidearthachtaí a thaispeáint, chun a thaispeáint cad is féidir a dhéanamh.



### TARRAING É, PÉINTEÁIL É NÓ DÉAN É

Dear póstaer nó colláis; déan múrphictiúr nó fríos balla; déan múnla a thógáil; cruthaigh cluiche boird; déan léarscáil nó leabhar tionscadail.



### CUIR CEIST

Cuir duine/daoine faoi agallamh; déan vox pop i do scoil, ionad siopadóireachta áitiúil nó ag baint úsáide as na meáin shóisialta; déan suirbhé ar dhaoine faoina bhfuil ar eolas acu nó faoina gceapann siad faoi cheann amháin nó níos mó de na Spriocanna Domhanda nó faoi obair Chúnamh Éireann; eagraigh tráth na gceist i do scoil.



### CAN É

Scríobh nó can amhrán nó rap.



D'fhéadfadh do bheirt/grúpa/rang plaic thar ceann Gradaim Chúnamh Éireann ÁR nDomhan a bhaint do do scoil ag imeachtaí speisialta ar fud na tíre. Nó d'fhéadfá fiú a bheith páirteach inár Searmanas Babhta Ceannais Duaiseanna Náisiúnta i mBaile Átha Cliath, trófaí a bhaint do do scoil agus a fháil amach cé acu scoil a fhaigheann trófaí bhuaiteoir Gradaim Chúnamh Éireann ÁR nDomhan.



**CROSFHOCAL (LEATHANACH 7) FREAGRAÍ:** ANUAS: (1) UGANDA; (2) AN TSÚDÁIN; (3) BAISTEACH; (5) SCOIL; (6) AN TSAIMBIA; (8) DINEO; (10) THIAR; (14) MNÁ  
TRASNA: (4) NÁDÚRTHA; (7) CAPULANA; (9) VÍTNEAM; (11) THOIR; (12) IARGÚLTA; (13) TOLKIEN

## IS É AN 5Ú AIBREÁN 2019 AN SPRIOC DHÁTA

### ANOIS CHUGATSA...

Labhair le do mhúinteoir faoi iontráil a chur isteach ar Ghradaim Chúnamh Éireann ÁR nDomhan. Pléigh na smaointe atá agat le haghaidh tionscadail. Inis do do mhúinteoir gur féidir leis/léi níos mó faisnéise a fháil ach féachaint ar: [www.ourworldirishaidawards.ie](http://www.ourworldirishaidawards.ie)

**Anois tá sé in am tosú!**



Aire Stáit um an Diaspóra agus Forbairt Idirnáisiúnta, an tUas. Ciarán Cannon T.D., ag tréaslú le Buaiteoir Náisiúnta 2018 Ghradaim Chúnamh Éireann ÁR nDomhan, Bunscóil Chlochair Mhuire, An tAonach, Co. Thiobraid Árann.

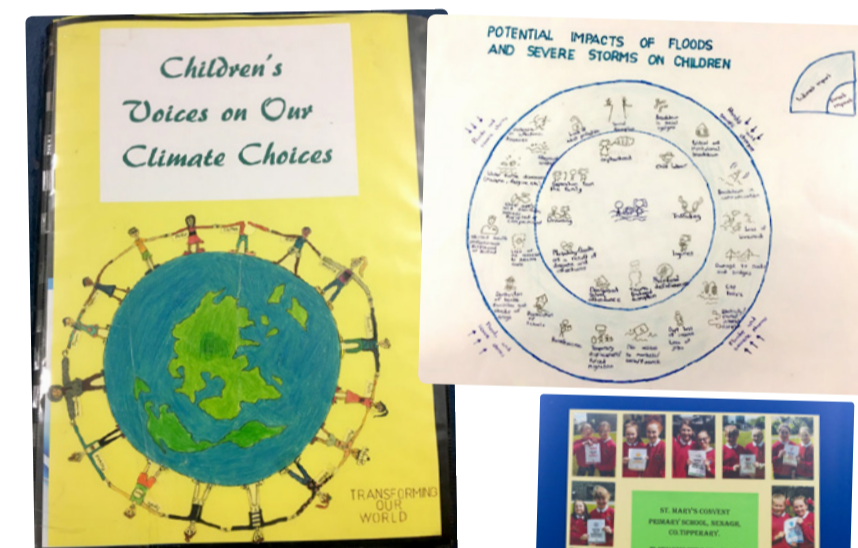

Dhírigh daltaí rang a 5 agus a múinteoir Anne Marie O'Sullivan, ó Bhunscóil Chlochair Mhuire ar Sprioc Domhanda 13 (Gníomhaíocht ar son na hAeráide) ina dtionscadal, 'Guthanna Leanaí ar ár Roghanna ar son na hAeráide', inar breathnaíodh ar an tionchar atá ag an athrú aeráide ar leanaí sna tíortha i mbéal forbartha. Rinne na daltaí taighde ar an obair atá ar siúl ag Cúnamh Éireann chun aghaidh a thabhairt ar an athrú aeráide. Rinne siad athruithe a shainithint a d'fhéadfaí a dhéanamh chun a dtionchar comhshaoil a laghdú, mar shampla, bhí bia nach bhfuil díobhálach don chomhshaol san áireamh acu ina mboascaí lóin. Roinn an rang an tionscadal lena bpobal agus le roinnt airí rialtais. Ba bhuaiteoirí iad a bhí lán díograise, paisin agus rinne siad obair mhór agus bhí an duais tuille go maith acu!





# CEARDLANNA DO BHUNSCOILEANNA AR NA SPRIOCANNA DOMHANDA AGUS AR CHULTÚR NA hAFRAICE

TÓG DO RANG CHUIG IONAD CHÚNAMH ÉIREANN,  
3 SRÁID CHLUAIN MEALA, BAILE ÁTHA CLIATH 2

**Do:** Rang a 5 agus a 6 **Cathain:** Mí na Bealtaine agus Mí an Mheithimh

**Tá na ceardlanna saor in aisce agus is éard a bhíonn iontu ná:**

Gníomhaíochtaí, cluichí agus ceol chun a fháil amach faoi na naisc atá idir ár saol agus saol daoine atá i dtíortha i mbéal forbartha.

Téann na daltaí i ngleic le scéalta ó gach cearn den domhan agus foghlaimíonn siad faoi conas is féidir le gníomhaíochtaí ar na Spriocanna Domhanda saol daoine i ngach áit a fheabhsú anois agus feasta.

Tá ceardlanna ábhartha don Oideachas Sóisialta, Imshaoil agus Eolaíochta, don Oideachas Sóisialta, Pearsanta agus Sláinte, agus do na hEalaíona (go háirithe an Ceol).

Maireann na ceardlanna 90 nóiméad agus tosaíonn siad ar a 10.00 agus ar a 12.00 gach lá ó Luan go hAoine. Ní mór 2 dhuine fásta a bheith le rang de 30 dalta, múinteoir amháin san áireamh. Is gá an cheardlann a chur in áirithe roimh ré.

**Chun ceardlann a chur in áirithe nó chun ceist a chur, téigh i dteagmháil le:**

01 408 2832 or [IrishAidCentre@dfa.ie](mailto:IrishAidCentre@dfa.ie)

**[www.irishaid.ie](http://www.irishaid.ie)**



 **Irish Aid**  
An Roinn Gnóthaí Eachtracha agus Trádála  
Department of Foreign Affairs and Trade

Ireland's  
commitment  
to a world  
without poverty  
and hunger